

PRZETARG NIEOGRANICZONY NR GMP. 271.4.2012



GMINA BISZTYNEK
ul. Kościuszki 2
11-230 Bisztynek

**SPECYFIKACJA
ISTOTNYCH WARUNKÓW
ZAMÓWIENIA**

dotyczy:

**„Dostawa wyposażenia do Centrum Informacji
Turystycznej w Bisztynku”**

Bisztynek lipiec 2012r

SPECYFIKACJA ISTOTNYCH WARUNKÓW ZAMÓWIENIA
w postępowaniu o zamówienie publiczne przeprowadzanym w trybie przetargu
nieograniczonego o wartości poniżej 5 000 000 EUR

„Dostawa wyposażenia do Centrum Informacji Turystycznej w Bisztyнку”

1. ZAMAWIAJĄCY:

Gmina Bisztynek
NIP 743 197 63 53
REGON 510 743 597

Adres Zamawiającego:

ul. Kościuszki 2
11-230 Bisztynek

Dane do korespondencji w sprawie
zamówienia publicznego

Urząd Miejski w Bisztyнку
ul. Kościuszki 2 11-230 Bisztynek

Faks:

(89) 718-86-03

E-mail:

urzadbisztynek@poczta.onet.pl

Adres strony internetowej:

http://bip.warmia.mazury.pl/bisztynek_gmina_miejsko_-_wiejska/

menu przedmiotowe: zamówienia
publiczne

2. TRYB ZAMÓWIENIA:

1. Postępowanie o udzielenie zamówienia publicznego prowadzone jest w trybie przetargu nieograniczonego o wartości szacunkowej nie przekraczającej kwot określonych w przepisach wydanych na podstawie art.11 ust.8 ustawy Prawo zamówień publicznych (tekst jednolity: Dz.U. z 2010r. nr 113, poz. 759 ze zm.), - zwaną dalej ustawą Pzp.
2. Zamawiający nie przewiduje przeprowadzenia aukcji elektronicznej.
3. Zamawiający nie przewiduje zawarcia umowy ramowej.
4. Zamawiający nie przewiduje ustanowienia dynamicznego systemu zakupów.
5. Zamawiający nie przewiduje udzielenia zaliczek na poczet wykonania zamówienia.

3. OPIS PRZEDMIOTU ZAMÓWIENIA.

1. Przedmiotem zamówienia jest dostawa, która obejmuje dostawę i montaż wyposażenia do nowo wybudowanego budynku – Centrum Informacji Turystycznej w Bisztyнку.
2. Szczegółowy opis przedmiotu zamówienia zawierają:

1) załącznik nr 1 do siwz – szczegółowy opis zamówienia,

2) załącznik nr 2 do siwz – opis techniczny wyposażenia,

Jednocześnie należy podkreślić, iż dokumenty o których mowa w pkt. 1 i 2 należy traktować jako wzajemnie uzupełniające się i wzajemnie wyjaśniające się. W przypadku wystąpienia różnic, Wykonawca zobowiązany jest do wystąpienia do Zamawiającego o wyjaśnienie różnic.

3. Nazwy i kody robót wg Wspólnego Słownika Zamówień (CPV):

Główny przedmiot: **39130000-2 – meble biurowe**

Dodatkowy przedmiot:

39112000-0 - krzesła

4. TERMIN REALIZACJI ZAMÓWIENIA

Termin wykonania zamówienia do **20 września 2012r.**

5. WARUNKI UDZIAŁU W POSTĘPOWANIU ORAZ OPIS SPOSOBU DOKONYWANIA OCENY SPEŁNIANIA TYCH WARUNKÓW.

1. Zgodnie z art. 22 ust. 1 o udzielenie zamówienia mogą ubiegać się Wykonawcy, którzy spełniają warunki dotyczące:
 - 1) posiadania uprawnień do wykonywania określonej działalności lub czynności, jeżeli przepisy prawa nakładają obowiązek ich posiadania;
 - 2) posiadania wiedzy i doświadczenia;
 - 3) dysponowania odpowiednim potencjałem technicznym oraz osobami zdolnymi do wykonania zamówienia;
 - 4) sytuacji ekonomicznej i finansowej.
2. Wykonawca jest zobowiązany wykazać iż nie później, niż na dzień składania ofert spełnia warunki zawarte w art. 22 ust.1 Pzp oraz niniejszej siwz, i że nie podlega wykluczeniu z postępowania, (brak jest podstaw do wykluczenia o których mowa w art.24 ust.1), poprzez złożenie wraz z ofertą dokumentów wymaganych przez Zamawiającego, o zakresie i treści zgodnej z zapisami niniejszej siwz. Wykonawca może polegać na wiedzy i doświadczeniu, potencjale technicznym, osobach zdolnych do wykonania zamówienia lub zdolnościach finansowych innych podmiotów. W takim wypadku Wykonawca zobowiązany będzie do przedstawienia pisemnego zobowiązania każdego z podmiotów udostępniających mu zasoby na podstawie art. 26 ust. 2b Pzp, potwierdzającego wolę udostępnienia oraz zakres udostępnionych zasobów, wskazując w sposób jednoznaczny zamówienie, przy wykonywaniu którego oddaje on wymienione w zobowiązaniu zasoby do dyspozycji Wykonawcy. Jeżeli z uzasadnionej przyczyny wykonawca nie może przedstawić dokumentów dotyczących sytuacji finansowej i ekonomicznej wymaganych przez zamawiającego, może przedstawić inny dokument, który w wystarczający sposób potwierdza spełnianie opisanego przez zamawiającego warunku.
3. Ocena spełniania warunków udziału w postępowaniu dokonywana będzie zgodnie z formułą „spełnia/nie spełnia” w oparciu o informacje zawarte w dokumentach i oświadczeniach wymaganych w niniejszej siwz.

6. WYKAZ OŚWIADCZEŃ LUB DOKUMENTÓW JAKIE MAJĄ DOSTARCZYĆ WYKONAWCY W CELU POTWIERDZENIA SPEŁNIANIA WARUNKÓW UDZIAŁU W POSTĘPOWANIU.

W celu wykazania spełniania przez wykonawcę warunków, o których mowa w art. 22 ust. 1 Pzp, zobowiązany jest on złożyć wraz z ofertą:

1. Oświadczenie o spełnieniu warunków zawartych w art.22 ust.1 Pzp – według zał. nr 4 do siwz.
2. Wykazu dostaw wykonanych w okresie ostatnich pięciu lat przed upływem terminu składania ofert, a jeżeli okres prowadzenia działalności jest krótszy - w tym okresie, z podaniem ich rodzaju i wartością nie mniejszą niż przedmiotowe zamówienie, daty i miejsca wykonania oraz załączeniem dokumentów potwierdzających, że zamówienie zostało wykonane zgodnie z zawartą umową prawidłowo ukończone – według zał. nr 7 do siwz.

Celem wykazania wymaganego doświadczenia Zamawiający wymaga dostaw wyposażenia mebli biurowych, w ilości min. 2.

3. Opłaconą polisę, a w przypadku jej braku inny dokument potwierdzający, że wykonawca jest ubezpieczony od odpowiedzialności cywilnej w zakresie prowadzonej działalności związanej z przedmiotem zamówienia, o wartości ubezpieczenia nie mniejszej niż 50 000 zł. Do oferty należy dołączyć potwierdzenie opłacenia polisy lub fakt opłacenia musi wynikać z treści dokumentu. Jeżeli fakt opłacenia polisy lub innego dokumentu potwierdzającego, że Wykonawca jest ubezpieczony od odpowiedzialności cywilnej w zakresie prowadzonej działalności związanej z przedmiotem zamówienia, nie wynika wprost z załączonego do oferty dokumentu, Wykonawca jest zobowiązany dołączyć inny dokument potwierdzający opłacenie składki (np. kopię przelewu składki, potwierdzenie ubezpieczyciela). Kwotę ubezpieczenia wyrażoną w innej walucie niż PLN, Zamawiający przeliczy na PLN, przyjmując do przeliczeń średni kurs danej waluty podany w dniu otwarcia ofert przez Narodowy Bank Polski.

Wykonawca jest zobowiązany do przedstawienia kontynuacji polisy ubezpieczeniowej w terminie do 7 dni przed upływem jej ważności. Brak przedłożenia Zamawiającemu polisy ubezpieczeniowej na kolejny okres ubezpieczenia, Zamawiający uzna za rażące naruszenie postanowień umownych ze wszystkimi negatywnymi skutkami takiej okoliczności.

Szkody nie pokryte z polis ubezpieczeniowych na skutek nie wywiązania się przez Wykonawcę z zawartej umowy ubezpieczenia (w szczególności braku uiszczenia składek, nie zastosowania się do OWU, itp.) obciążają w pełni Wykonawcę.

Przeniesienie przez Wykonawcę praw i obowiązków wynikających z umowy ubezpieczenia na osobę trzecią, wymaga pisemnej zgody Zamawiającego.

W celu wykazania braku podstaw do wykluczenia z postępowania o udzielenie zamówienia Wykonawcy w okolicznościach, o których mowa w art. 24 ust. 1 ustawy, zamawiający żąda następujących dokumentów:

4. Oświadczenie o braku podstaw do wykluczenia z postępowania o udzielenie zamówienia – wg zał. nr 5 do siwz.

5. Aktualny odpis z właściwego rejestru, jeżeli odrębne przepisy wymagają wpisu do rejestru, wystawiony nie wcześniej niż 6 miesięcy przed upływem terminu składania ofert.
6. Aktualne zaświadczenie właściwego naczelnika urzędu skarbowego potwierdzające, że wykonawca nie zalega z opłacaniem podatków, lub zaświadczenia, że uzyskał przewidziane prawem zwolnienie, odroczenie lub rozłożenie na raty zaległych płatności lub wstrzymanie w całości wykonania decyzji właściwego organu – wystawione nie wcześniej niż 3 miesiące przed upływem terminu składania ofert.
7. Aktualne zaświadczenie właściwego oddziału Zakładu Ubezpieczeń Społecznych lub Kasy Rolniczego Ubezpieczenia Społecznego potwierdzające, że wykonawca nie zalega z opłacaniem składek na ubezpieczenia zdrowotne i społeczne, lub potwierdzenia, że uzyskał przewidziane prawem zwolnienie, odroczenie lub rozłożenie na raty zaległych płatności lub wstrzymanie w całości wykonania decyzji właściwego organu -wystawione nie wcześniej niż 3 miesiące przed upływem terminu składania ofert.
8. Oświadczenie o udziale podwykonawców w wykonaniu zamówienia – według zał. nr 6 do siwz.

Jeżeli wykonawca ma siedzibę lub miejsce zamieszkania poza terytorium Rzeczypospolitej Polskiej, zamiast dokumentów, o których mowa w ust. od 6 do 8 – składa dokument lub dokumenty wystawione w kraju, w którym ma siedzibę lub miejsce zamieszkania, potwierdzające odpowiednio, że:

- 1) nie otwarto jego likwidacji ani nie ogłoszono upadłości,
- 2) nie zalega z uiszczaniem podatków, opłat, składek na ubezpieczenie społeczne i zdrowotne albo że uzyskał przewidziane prawem zwolnienie, odroczenie lub rozłożenie na raty zaległych płatności lub wstrzymanie w całości wykonania decyzji właściwego organu,
- 3) nie orzeczono wobec niego zakazu ubiegania się o zamówienie;

Wymienione dokumenty winny być wystawione nie wcześniej niż 6 miesięcy przed upływem terminu składania ofert za wyjątkiem dokumentu określonego w pkt 2, który winien być wystawiony nie wcześniej niż 3 miesiące przed upływem terminu składania ofert.

Jeżeli w miejscu zamieszkania osoby lub w kraju, w którym wykonawca ma siedzibę lub miejsce zamieszkania, nie wydaje się dokumentów, o których mowa w pkt 1, 2 i 3, zastępuje się je dokumentem zawierającym oświadczenie złożone przed notariuszem, właściwym organem sądowym, administracyjnym albo organem samorządu zawodowego lub gospodarczego odpowiednio miejsca zamieszkania osoby lub kraju, w którym wykonawca ma siedzibę lub miejsce zamieszkania. Dokument taki winien odpowiednio spełniać wszystkie wymagania dotyczące treści i okresu wystawienia, nałożone na dokumenty, które zastępuje.

Inne dokumenty wymagane przez Zamawiającego:

9. Wypełniony formularz ofertowy – według zał. nr 3 do SIWZ,
10. W celu potwierdzenia, że oferowane dostawy odpowiadają wymaganiom określonym przez zamawiającego, wykonawca zobowiązany jest dołączyć do oferty:
 - 1) wykaz oferowanych mebli biurowych, krzeseł i innego wyposażenia wraz z kalkulacją cen jednostkowych stanowiący załącznik nr 3A do SIWZ,

- 2) specyfikacje techniczne, zawierające opisy, rysunki lub zdjęcia potwierdzające, spełnienie wszystkich parametrów określonych w Szczegółowym opisie zamówienia – zał. nr 1 do SIWZ oraz w Opisie technicznym wyposażenia – zał. nr 2 do SIWZ,
- 3) atesty, certyfikaty lub badania wytrzymałości w zakresie bezpieczeństwa użytkowania wg norm PN-EN lub równoważne z wynikiem pozytywnym dla oferowanego wyposażenia wydane przez niezależny ośrodek badawczy,

11. Dowód wpłaty wadium,

12. Inne dokumenty lub pełnomocnictwa wymagane fakultatywnie lub warunkowo przez Zamawiającego.

W przypadku, gdy oferta składana jest przez wykonawców występujących wspólnie (np. konsorcjum) musi zawierać w odniesieniu do każdego z nich dokumenty, o których mowa w ust. 2 – 8 z zastrzeżeniem charakteru udziału w realizacji zamówienia. W odniesieniu do ust. 2 – 4, minimalne warunki muszą być spełnione łącznie przez wszystkich Wykonawców występujących wspólnie. Dopuszcza się złożenie stosownego dokumentu wyłącznie przez jednego z członków konsorcjum, jeśli potwierdza on w całości spełnianie danego warunku udziału w postępowaniu.

Wykonawcy występujący wspólnie są zobowiązani do przedłożenia Zamawiającemu najpóźniej w dniu udzielenia zamówienia – podpisania umowy – umowy regulującej ich współpracę i wskazującej prawa i obowiązki każdego z nich. Przedłożenie tego dokumentu stanowi warunek podpisania umowy o udzielenie zamówienia.

W przypadku korzystania z zasobów udostępnionych przez inny podmiot, Wykonawca jest zobowiązany do przedstawienia pisemnych zobowiązań tych podmiotów w zakresie określonym w art. 26 ust.2b, 2c Pzp.

Zamawiający wezwie wykonawców, którzy w określonym terminie nie złożyli wymaganych oświadczeń, dokumentów lub pełnomocnictw o których mowa w art. 25 ust. 1 Pzp, lub którzy złożyli oświadczenia, dokumenty lub pełnomocnictwa wadliwe, do ich złożenia w wyznaczonym terminie, chyba że mimo ich złożenia oferta Wykonawcy podlegałaby odrzuceniu albo konieczne byłoby unieważnienie postępowania. Zgodnie z treścią art.26 ust.4 Pzp Zamawiający wzywa również w wyznaczonym przez siebie terminie każdego z wykonawców do złożenia wyjaśnień dotyczących oświadczeń i dokumentów składanych w postępowaniu o udzielenie niniejszego zamówienia. Za brak dokumentu zamawiający uznawał będzie jego złożenie w niewłaściwy sposób lub w niewłaściwej formie (np. nie potwierdzenie kserokopii za zgodność z oryginałem, poprawki nie parafowane przez podpisującego ofertę, wadliwe pełnomocnictwo).

7. INFORMACJA O SPOSOBIE POROZUMIEWANIA SIĘ ZAMAWIAJĄCEGO Z WYKONAWCAMI ORAZ PRZEKAZYWANIA OŚWIADCZEŃ LUB DOKUMENTÓW, A TAKŻE WSKAZANIE OSÓB UPRAWNIONYCH DO POROZUMIEWANIA SIĘ Z WYKONAWCAMI.

1. Zamawiający dopuszcza prowadzenie korespondencji zawierającej oświadczenia, wnioski, zawiadomienia oraz inne informacje w sprawie zamówienia publicznego, w formie pisemnej i faksem.
Korespondencję należy kierować na adres:
Urząd Miejski w Bisztyнку 11-230 Bisztynek, ul. Kościuszki 2; fax: (89) 718-86-03,
2. Zgodnie z art. 38 ust.1 ustawy z dnia 29.01.2004r Prawo zamówień publicznych (Dz.U. z 2010r. nr 113, poz.759). Wykonawca ma prawo zwrócić się do Zamawiającego o wyjaśnienie treści specyfikacji istotnych warunków zamówienia.

Zamawiający udzieli wyjaśnień niezwłocznie, jednak nie później niż na 2 dni przed upływem terminu składania ofert, tj. do **25 lipca 2012 roku**, pod warunkiem że wniosek o wyjaśnienie treści specyfikacji istotnych warunków zamówienia wpłynął do zamawiającego nie później niż do końca dnia w którym upływa połowa wyznaczonego terminu składania ofert tj. do **23 lipca 2012 roku** oraz będą one opublikowane na stronie **bip.warmia.mazury.pl/bisztynek_gmina_miejsko_-_wiejska/** menu zamówienia publiczne.

3. Osobą uprawnioną do kontaktów z Wykonawcami jest pracownik Referatu Gospodarki Mieniem Komunalnym i Gospodarki Przestrzennej – p. **Marlena Grabowska**.

8. WYMAGANIA DOTYCZĄCE WADIUM.

1. Każda oferta musi być zabezpieczona wadium w wysokości **600,00 zł** (słownie: sześćset złotych). Gwarancja ubezpieczeniowa, gwarancja bankowa i poręczenie złożone jako zabezpieczenie wadium musi posiadać okres ważności nie krótszy niż okres związania ofertą, pod rygorem wykluczenia Wykonawcy z postępowania.
2. Wadium może być wnoszone w jednej lub kilku formach określonych w art. 45 ust. 6 ustawy pzp.
3. Oferta nie zabezpieczona akceptowalną formą wadium zostanie odrzucona z postępowania bez rozpatrywania.

Informacje dodatkowe:

- 1) wadium musi być wniesione przed upływem terminu składania ofert. W przypadku wnoszenia wadium w formie pieniężnej za termin wniesienia wadium przyjmuje się datę wpływu środków na rachunek bankowy Zamawiającego, wadium w formie pieniężnej należy wnieść przelewem na konto: Bank Gospodarki Żywnościowej S.A.:
72 2030 0045 1110 0000 0219 9060
- 2) oryginał dokumentu potwierdzającego wniesienie wadium w innej formie niż pieniężna można zdeponować w Urzędzie Miejskim w Bisztyнку sekretariacie w pokoju nr 10 lub w odrębnej kopercie i dołączyć do oferty,
- 3) wadium będzie zwrócone zgodnie z art. 46 ustawy pzp. W przypadku wadium wniesionego w pieniądzu zwrot nastąpi przelewem na rachunek bankowy wskazany w ofercie przez Wykonawcę, a wniesione w innej formie – zostanie zwrócone zgodnie z zapisem, np. w gwarancji,
- 4) wadium wniesione w pieniądzu zostanie zwrócone wraz z odsetkami wynikającymi z umowy rachunku bankowego, na którym było ono przechowywane, pomniejszone o koszty prowadzenia rachunku oraz prowizji bankowej za przelew pieniędzy na rachunek bankowy wskazany przez Wykonawcę,
- 5) Zamawiający żąda ponownego wniesienia wadium przez wykonawcę, któremu zwrócono wadium na podstawie art. 46 ust. 1, jeżeli w wyniku rozstrzygnięcia odwołania jego oferta została wybrana jako najkorzystniejsza. Wykonawca wnosi wadium w terminie określonym przez Zamawiającego.
- 6) Zamawiający zatrzymuje wadium wraz z odsetkami jeżeli Wykonawca :
 - a) w odpowiedzi na wezwanie, o którym mowa w art. 26 ust. 3 ustawy pzp, nie złożył dokumentów lub oświadczeń, o których mowa w art. 25 ust. 1 ustawy pzp lub

pełnomocnictw, chyba, że udowodni, że wynika to z przyczyn nieleżących po jego stronie.

b) którego oferta została wybrana:

- odmówił podpisania umowy w sprawie zamówienia publicznego na warunkach określonych w ofercie,
- nie wniósł wymaganego zabezpieczenia należytego wykonania umowy,
- zawarcie umowy w sprawie zamówienia publicznego stało się niemożliwe z przyczyn leżących po stronie Wykonawcy.

7) Wadium wniesione w innej formie niż pieniądź, winno zabezpieczać roszczenia Zamawiającego w sytuacjach opisanych w punkcie 6.

9. TERMIN ZWIĄZANIA OFERTA.

Termin związania ofertą wynosi 30 dni. Bieg terminu związania ofertą rozpoczyna się wraz z upłynięciem terminu składania ofert.

10. OPIS SPOSOBU PRZYGOTOWANIA OFERT.

- a) oferta musi być sporządzona w formie pisemnej, czytelnie, zgodnie z załączonym formularzem ofertowym w języku polskim i podpisana wraz z załącznikami przez Wykonawcę, lub osobę/osoby uprawnione do składania oświadczeń woli w imieniu Wykonawcy wskazanego w dokumentach rejestrowych lub właściwym upoważnieniu;
- b) dołączone do oferty dokumenty winny być aktualne, mogą być przedstawione w formie oryginału lub czytelnej kserokopii poświadczonej za zgodność z oryginałem przez upoważnionych przedstawicieli Wykonawcy;
- c) poprawki winne być naniesione czytelnie oraz opatrzone podpisem osoby uprawnionej;
- d) upoważnienie musi mieć formę pisemną i być dołączone do oferty. Może być złożone w oryginale lub kopii potwierdzonej za zgodność z oryginałem przez notariusza.
- e) cena oferty musi być podana cyframi i słownie w walucie polskiej, zgodnie z formularzem ofertowym zawierającym ceny jednostkowe wraz z informacją o podatku VAT,
- f) oferta musi zawierać oświadczenie o formie wniesienia wadium, ofertę należy złożyć w jednym egzemplarzu w nieprzejrystej kopercie lub opakowaniu, zaadresowanym do Zamawiającego na adres Urząd Miejski w Bisztynku ul. Kościuszki 2 11-230 Bisztynek pok. nr 10 (sekretariat) oraz z oznaczeniem: **„Dostawa wyposażenia do Centrum Informacji Turystycznej w Bisztynku”**
- g) z podaniem nazwy i adresu Wykonawcy (Wykonawców).
- h) niniejsza specyfikacja oraz wszystkie dokumenty do niej dołączone mogą być użyte jedynie w celu sporządzenia oferty,
- i) Wykonawca przedstawia ofertę zgodnie z wymaganiami określonymi w niniejszej specyfikacji,
- i) Oferta powinna obejmować całość zamówienia, nie dopuszcza się składania ofert częściowych.
- j) Wykonawca ma obowiązek wskazać w ofercie część zamówienia, którą powierzy podwykonawcom.
- k) Wykonawca ponosi wszystkie koszty związane z przygotowaniem i złożeniem oferty,

- l) jeżeli Wykonawca zastrzega sobie prawo utajnienia dokumentów stanowiących tajemnice przedsiębiorstwa w rozumieniu przepisów o zwalczaniu nieuczciwej konkurencji winien dokładnie określić w ofercie - sporządzić wykaz tych dokumentów, tak przygotować ofertę, by uniemożliwić wgląd do tych dokumentów pozostałym uczestnikom postępowania,
- ł) złożenie oferty jest jednoznaczne z akceptacją w całości warunków zawartych w niniejszej Specyfikacji wraz z jej załącznikami, jako wyłącznej podstawy przetargu,
- m) Zamawiający wykluczy Wykonawcę lub odrzuci oferty niespełniające wymagań niniejszej specyfikacji i ustawy pzp.
- n) Każdy Wykonawca może złożyć w niniejszym przetargu tylko jedną ofertę, nie dopuszcza się możliwości składania oferty wariantowej pod rygorem odrzucenia oferty.

11. MIEJSCE ORAZ TERMIN SKŁADANIA I OTWARCIA OFERT.

1. Oferty należy składać w siedzibie Zamawiającego w Urzędzie Miejskim w Bisztyнку przy ul. Kościuszki 2 11-230 Bisztynek sekretariat pok.nr10, w terminie do dnia **27 lipca 2012 roku** do godziny **10⁰⁰**.
2. Oferty nadesłane pocztą będą zakwalifikowane do postępowania przetargowego pod warunkiem otrzymania przez Zamawiającego do dnia **27 lipca roku** do godziny **10⁰⁰**.
3. Wykonawca może otrzymać pisemne potwierdzenie złożenia oferty z odnotowanym terminem jej złożenia.
4. Oferta złożona po terminie zostanie niezwłocznie zwrócona bez otwierania.
5. Oferty zostaną otwarte w siedzibie Zamawiającego w sali nr14 (konferencyjna) w dniu **27 lipca 2012 roku** o godz. **10:30**.
6. Wykonawcy mogą uczestniczyć w publicznym otwarciu ofert. W przypadku nieobecności Wykonawcy przy otwieraniu ofert, Zamawiający prześle Wykonawcy protokół z publicznego otwarcia ofert na jego pisemny wniosek.

12. OPIS SPOSOBU OBLICZENIA CENY.

1. Cena oferty winna być zgodna z zapisami art. 3 ust. 1 pkt. 1 ustawy o cenach z dnia 5 lipca 2001 r. (Dz. U. Nr 97, poz. 1050 ze zmianami)
2. Łączną cenę oferty należy obliczyć uwzględniając zakres zamówienia określony w niniejszej specyfikacji i winna zawierać ewentualne koszty transportu oraz montażu wyposażenia niezbędne do wykonania zamówienia.
3. Łączną cenę należy podać w PLN w formularzu oferty – Załącznik Nr 3 do SIWZ. Kwota podana w formularzu oferty musi wynikać z zestawienia cenowego oferowanego wyposażenia stanowiącego zał. nr 3A do SIWZ
4. Cena ofertowa powinna być podana następująco:
 - 1) cena netto (bez VAT)
 - 2) stawka i kwota podatku od towarów i usług (VAT)
 - 3) cena brutto (z VAT)
5. Do porównania ofert będzie brana pod uwagę cena oferty brutto (z VAT). Cena brutto (z VAT) oferty musi być podana cyfrowo i słownie, wyrażona w złotych polskich w zaokrągleniu do dwóch miejsc po przecinku (grosze).

6. Nie dopuszcza się stosowania upustów (zarówno do cen jednostkowych, jak również do ogólnej ceny oferty).

13. OPIS KRYTERIÓW, KTÓRYMI ZAMAWIAJĄCY BĘDZIE SIĘ KIEROWAŁ PRZY WYBORZE OFERTY WRAZ Z PODANIEM ZNACZENIA TYCH KRYTERIÓW ORAZ SPOSOBU OCENY OFERT.

1. Ocena ofert zostanie dokonana wg następującego kryterium:

l.p.	Opis kryteriów oceny	Znaczenie (w %)
1	Cena brutto wykonania zamówienia (cena)	100%

W kryterium oceny ofert zastosowany zostanie następujący wzór arytmetyczny:

$$C_b = (n : b) \times 100$$

gdzie:

C_b – cena badanej oferty

n – cena oferty najtańszej,

b – cena oferty badanej,

100 – wskaźnik stały,

Oferta z najniższą ceną otrzyma 100 punktów, pozostałe proporcjonalnie mniej

2. Na potrzeby porównania złożonych ofert w przypadku podmiotów zagranicznych składających ofertę w niniejszym postępowaniu Zamawiający doliczy do ceny oferty podatek od towarów i usług, który miałyby obowiązek wpłacić zgodnie z obowiązującymi przepisami
3. Zamawiający przyzna zamówienie Wykonawcy, którego oferta odpowiada zasadom określonym w ustawie pzp i w Specyfikacji istotnych warunków zamówienia oraz została uznana za najkorzystniejszą, tzn. uzyskała największą ilość punktów w oparciu o podane kryterium wyboru oferty.
4. Oceny ofert będzie dokonywała komisja, w pierwszej kolejności oceniane będą warunki formalne złożonych ofert.
5. W odniesieniu do Wykonawców, którzy spełnili postawione warunki, komisja dokona oceny ofert na podstawie kryterium określonego w SIWZ.

14. INFORMACJA O FORMALNOŚCIACH, JAKIE POWINNY ZOSTAĆ DOPEŁNIONE PO WYBORZE OFERTY W CELU ZAWARCIA UMOWY W SPRAWIE ZAMÓWIENIA PUBLICZNEGO.

Zamawiający powiadomi o wyborze najkorzystniejszej oferty wszystkich Wykonawców, którzy złożyli oferty. Wybranemu Wykonawcy Zamawiający wskaże termin i miejsce podpisania umowy. Termin ten może ulec zmianie w przypadku wniesienia odwołania przez któregoś z Wykonawców. O nowym terminie zawarcia umowy Wykonawca zostanie poinformowany po zakończeniu postępowania, po ogłoszeniu przez KIO wyroku lub postanowienia kończącego postępowanie odwoławcze.

Niezwłocznie po wyborze oferty Zamawiający zamieści informację na stronie internetowej i tablicy ogłoszeń.

15. WYMAGANIA DOTYCZĄCE ZABEZPIECZENIA NALEŻYTEGO WYKONANIA UMOWY.

1. Zamawiający żądać będzie od Wykonawcy, którego oferta została wybrana jako najkorzystniejsza, wniesienia zabezpieczenia należytego wykonania umowy w wysokości 5 % ceny całkowitej podanej w ofercie.
2. Zabezpieczenie służy pokryciu roszczeń z tytułu niewykonania lub nienależytego wykonania umowy. Jeżeli Wykonawca jest jednocześnie gwarantem, zabezpieczenie służy także pokryciu roszczeń z tytułu gwarancji jakości.
3. Zabezpieczenie należytego wykonania umowy należy wnieść w jednej z kilku form określonych w art. 148 ust. 1 ustawy pzp.
4. Zabezpieczenie wnoszone w pieniądzu Wykonawca wpłaca przelewem na rachunek bankowy Zamawiającego w Banku Gospodarki Żywnościowej S.A.: 72 2030 0045 1110 0000 0219 9060
W przypadku wniesienia wadium w pieniądzu Wykonawca może złożyć wniosek o zaliczenie kwoty wadium na poczet zabezpieczenia.
5. Jeżeli zabezpieczenie wniesiono w pieniądzu, Zamawiający przechowuje je na oprocentowanym rachunku bankowym. Zamawiający zwraca zabezpieczenie wniesione w pieniądzu z odsetkami wynikającymi z umowy rachunku bankowego, na którym było ono przechowywane, pomniejszone o koszt prowadzenia tego rachunku oraz prowizji bankowej za przelew pieniędzy na rachunek bankowy Wykonawcy.
6. Zwrot 70 % zabezpieczenia nastąpi w terminie 30 dni od wykonania zamówienia i uznania przez Zamawiającego za należyte wykonane.
7. 30 % zabezpieczenia przeznaczone zostanie na zabezpieczenie roszczeń z tytułu rękojmi za wady przedmiotu zamówienia, ich zwrot nastąpi nie później niż w 15 dniu po upływie okresu rękojmi za wady.
8. W przypadku nienależytego wykonania umowy, zabezpieczenie staje się własnością Zamawiającego i będzie wykorzystane do pokrycia roszczeń za nienależyte wykonane roboty.

16. ISTOTNE DLA STRON POSTANOWIENIA, KTÓRE ZOSTANA WPROWADZONE DO TREŚCI ZAWIERANEJ UMOWY W SPRAWIE ZAMÓWIENIA PUBLICZNEGO

1. Termin realizacji przedmiotu umowy – dostawy ustala się **do dnia 20 września 2012r.**
Za dzień zakończenia realizacji dostaw przyjmuje się dzień zgłoszenia Zamawiającemu w formie pisemnej przez Wykonawcę gotowości do odbioru, pod warunkiem późniejszego podpisania bezusterkowego protokołu końcowego odbioru przedmiotu umowy. Warunkiem odbioru dostaw jest brak wad istotnych w dostarczonym i zamontowanym wyposażeniu.
2. Wykonawca dostarczy i zamontuje oferowane wyposażenie po wcześniejszym telefonicznym uzgodnieniu z Zamawiającym terminu dostawy i montażu wyposażenia.
3. Zamawiający zobowiązuje się do:
 - 1) umożliwienia Wykonawcy dostępu do miejsc niezbędnych do wykonania przedmiotu umowy
 - 2) dokonania odbioru przedmiotu umowy w terminie 3 dni od dnia ustalonego zgodnie z ust. 2.

4. W ramach wynagrodzenia, określonego umową, Wykonawca zobowiązuje się do:

- 1) dostarczenia i montażu wyposażenia będącego przedmiotem umowy w pomieszczeniach Centrum Informacji Turystycznej wskazanych przez Zamawiającego;
- 2) zabezpieczenia miejsc objętych montażem wyposażenia;
- 3) wykonania czynności porządkowych z chwilą zakończenia prac;
- 4) ubezpieczenia dostaw od odpowiedzialności cywilnej;

5. Zamawiający zastrzega sobie prawo żądania przedstawienia informacji oraz udzielania pisemnych uwag z zakresu realizacji przedmiotu umowy.

6. Zamawiający nie przewiduje udzielenia zaliczki na poczet wykonania umowy.

7. Wykonawca za wykonanie umowy otrzyma wynagrodzenie ryczałtowe wynikające z formularza ofertowego.

8. Warunkiem dokonania płatności jest odbiór przedmiotu umowy, dokonany przez Komisję powołaną przez Burmistrza Bisztyńka z udziałem przedstawicieli Wykonawcy.

9. Wszelkie płatności dokonywane będą przelewem. Zapłata faktury nastąpi przelewem na rachunek bankowy Wykonawcy wskazany w umowie i na fakturze w terminie **30 dni** od daty dostarczenia Zamawiającemu.

10. Zamawiający zastrzega, że w przypadku korzystania przez Wykonawcę z podwykonawcy rozliczenie płatności z Wykonawcą nastąpi po udokumentowanym rozliczeniu się Wykonawcy z podwykonawcą poprzez złożenie przez podwykonawcę stosownego oświadczenia.

11. Za niedotrzymanie terminu płatności Wykonawca obciąży Zamawiającego odsetkami w wysokości ustawowej.

12. Wykonawca udziela co najmniej **3 letniej gwarancji** na dostarczone i zamontowane wyposażenie obejmujące przedmiot zamówienia.

Zamawiającemu przysługują uprawnienia z tytułu rękojmi za wady fizyczne, niezależnie od uprawnień wynikających z gwarancji.

Okres odpowiedzialności Wykonawcy z tytułu rękojmi za wady fizyczne oraz gwarancji rozpoczynają się od daty odbioru.

Wykonawca ponosi wobec Zamawiającego odpowiedzialność z tytułu rękojmi za wady fizyczne w terminie i na zasadach określonych w kodeksie cywilnym.

13. Zamawiającemu przysługuje prawo odstąpienia od umowy w następujących sytuacjach:

- 1) wystąpią okoliczności, o których mowa w art. 145 ustawy Prawo zamówień publicznych,
- 2) zostanie ogłoszona upadłość lub rozwiązanie firmy Wykonawcy,
- 3) zostanie wydany nakaz zajęcia majątku Wykonawcy,
- 4) Wykonawca bez uzasadnionych przyczyn nie rozpoczął dostaw w terminie wskazanym przez Zamawiającego oraz nie podjął ich pomimo wezwania Zamawiającego złożonego na piśmie,
- 5) Wykonawca przerwał realizację przedmiotu umowy i przerwa ta trwa dłużej niż 14 dni.

14. Odstąpienie od umowy powinno nastąpić w formie pisemnej pod rygorem nieważności takiego oświadczenia i powinno zawierać uzasadnienie.

15. W przypadku odstąpienia od umowy Wykonawcę i Zamawiającego obciążają następujące obowiązki szczególne:

- 1) w terminie 7 dni od dnia odstąpienia od umowy Wykonawca przy udziale Zamawiającego sporządzi szczegółowy protokół inwentaryzacji dostaw w toku według stanu na dzień odstąpienia,
- 2) Wykonawca zabezpieczy przerwane dostawy w zakresie obustronnie uzgodnionym na koszt tej Strony, po której leży przyczyna odstąpienia od umowy,

3) Zamawiający dokona odbioru dostaw przerwanych, zapłaci wynagrodzenie za dostawy wykonane do dnia odstąpienia oraz przejmie od Wykonawcy pod swój dozór miejsce dostarczanego wyposażenia, jeżeli odstąpienie od umowy nastąpiło z przyczyn niezależnych od Wykonawcy.

16. W przypadku nie wykonania lub nienależytego wykonania przedmiotu umowy strony będą stosować kary umowne:

1) Wykonawca zapłaci Zamawiającemu karę umowną:

a) za opóźnienie w realizacji przedmiotu umowy w wysokości **0,3%** wynagrodzenia umownego brutto za każdy dzień opóźnienia;

b) za opóźnienie w usunięciu wad i usterek stwierdzonych przy odbiorze lub w okresie gwarancji w wysokości **0,3%** wynagrodzenia umownego brutto za każdy dzień opóźnienia, licząc od upływu terminu wyznaczonego na usunięcie tych wad i usterek;

c) z tytułu odstąpienia od umowy przez Zamawiającego z przyczyn leżących po stronie Wykonawcy w wysokości **10%** wynagrodzenia umownego brutto;

d) w przypadku odstąpienia od umowy przez Wykonawcę z przyczyn leżących po stronie Wykonawcy w wysokości **10%** wynagrodzenia umownego brutto.

2) Zamawiający zapłaci Wykonawcy karę umowną z tytułu odstąpienia od umowy przez Wykonawcę lub Zamawiającego z przyczyn leżących po stronie Zamawiającego w wysokości 10% wynagrodzenia umownego brutto, z wyłączeniem okoliczności, o których mowa w ust. 13 rozdziału 16 siwz.

17. Jeżeli kara umowna nie pokrywa poniesionej szkody strony umowy mogą dochodzić odszkodowania uzupełniającego przewyższającego wysokość zastrzeżonych kar w umowie na zasadach ogólnych.

18. Zamawiający zastrzega, że bez jego pisemnej zgody Wykonawca nie może zbyć lub przenieść zobowiązań Zamawiającego powstałych w wyniku realizacji umowy, a będących należnościami Wykonawcy, na rzecz innych podmiotów (cesja wierzytelności).

19. Zamawiający zastrzega sobie możliwość dokonywania zmian umowy w następującym zakresie:

Lp.	Przyczyna/okoliczności	Skutek – zmiana w umowie/aneks
1.	<p>Zaistnienie siły wyższej, tj. zdarzenie, którego strony nie mogły przewidzieć, któremu nie mogły zapobiec ani któremu nie mogą przeciwdziałać, a które uniemożliwia wykonawcy wykonanie w części lub w całości jego zobowiązań.</p> <p>Siła wyższa obejmuje w szczególności zdarzenia:</p> <ul style="list-style-type: none">- wojna, działania wojenne;- klęski żywiołowe, jak powódź, huragan;- niepokoje społeczne, w tym okupacje miejsca dostawy przez osoby inne niż wykonawca i jego	<p>Przedłużenie terminu realizacji o czas trwania siły wyższej lub zawieszenia umowy</p>

	podwykonawcy; - inne zdarzenia losowe.	
2.	Rezygnacja z części dostaw przez Zamawiającego na skutek sytuacji niemożliwej wcześniej do przewidzenia	Zmniejszenie wynagrodzenia
3.	Przekształcenie firmy, zmiana nazwy firmy, zmiana rachunku bankowego.	Spisanie aneksu do umowy uwzględniającego zmiany

17. POUCZENIE O ŚRODKACH OCHRONY PRAWNEJ, PRZYSŁUGUJĄCYCH WYKONAWCY W TOKU POSTĘPOWANIA O UDZIELENIE ZAMÓWIENIA PUBLICZNEGO.

W toku postępowania o udzielenie zamówienia publicznego służą Wykonawcy środki ochrony prawnej przewidziane w dziale VI ustaw Pzp



19. ZAŁĄCZNIKI DO SIWZ

1. Szczegółowy opis zamówienia (zał. nr 1)
2. Opis techniczny wyposażenia (zał. nr 2)
3. Wzór formularza oferty (zał. nr 3),
4. Zestawienie cenowe wyposażenia (zał. nr 3a)
5. Wzór oświadczenia o spełnianiu warunków określonych w art. 22 ust. 1 (zał. nr 4),
6. Wzór oświadczenia o braku podstaw do wykluczenia z postępowania o udzielenie zamówienia (zał. nr 5),
7. Wzór oświadczenia o udziale podwykonawców w wykonaniu zamówienia (zał. nr 6),
8. Wzór wykazu wykonanych dostaw (zał. nr 7),

Z A T W I E R D Z A M:

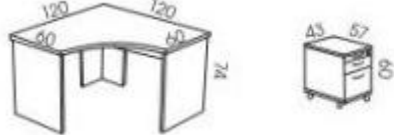
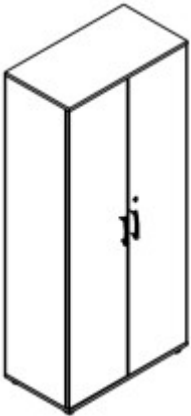
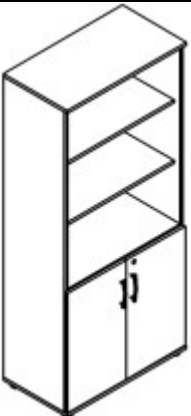
Szczegółowy opis zamówienia – poszczególne pozycje należy wykonać łącznie z wymaganiami zawartymi w załączniku nr 2 do SIWZ – Opis techniczny wyposażenia

L.p.	Nazwa	Wymiary	Opis	Ilość
1	Krzesło obrotowe		Krzesło obrotowe wg opisu	4
2.	Krzesło		Krzesło wg opisu	36
3.	Biurko narożne zestaw	co najmniej 120x120x60	 <p>Zestaw składający się z elementów:</p> <ul style="list-style-type: none"> - biurko narożne wg opisu mebli typ A, wymiary min. 120x120x60, wysokość min. 74cm, jeden przepust kablowy, - kontener stacjonarny z szufladami wg opisu mebli typ A, wymiary z blatem min. 45x57, wys. 60, - półka pod klawiaturę wykonana z płyty laminowanej z przewodnikami metalowymi. 	4
4.	Szafa aktowa	co najmniej 80x40x185	 <p>Szafa aktowa wg opisu mebli typ A, zamykana na całej wysokości, para drzwi uchylnych, zamek patentowy</p>	8
5.	Szafa aktowa - biblioteczka	co najmniej 80x40x185	 <p>Szafa aktowa – biblioteczka wg opisu mebli typ A, dwie dolne półki zamykane parą drzwi uchylnych na zamek patentowy, górna część otwarta</p>	1
6	Stół konferencyjny	160x80x75	Stół wg opisu mebli typ A	6

7.	Stolik okolicznościowy (ława)	120x60x60	Stół wg opisu mebli typ A	1
8.	Stolik świetlicowy	80x80x75	Stół wg opisu mebli typ MBK na czterech metalowych nogach malowanych proszkowo na kolor aluminium	1
9.	Komoda	co najmniej 80x40x115	 <p>Szafa aktowa wg opisu mebli typ A zamykana parą drzwi uchylnych na zamek patentowy</p>	5
10	Szafka socjalna	co najmniej 60x50x180	 <p>Szafka socjalna wykonana z blachy stalowej gr. 0,6-1,0mm malowanej proszkowo, drzwi z zamkiem cylindrycznym z ryglowaniem w min 2 punktach. Wewnątrz podzielona na dwa segmenty, jeden z czterema półkami, drugi do przechowywania np. szczotek, bez ścianki rozdzielającej na dole szafki</p>	1
11	Wieszak wolnostojący	co najmniej 65x65x185	 <p>Wieszak wolnostojący wykonany ze stali malowanej proszkowo w kolorze</p>	6

			czarnym z chromowanymi wstawkami i parasolnikiem, min. 4 duże i 4 małe haki do wieszania.	
12	Tablica informacyjna	co najmniej 120x90	Tablica korkowa z rama drewnianą, podkład z płyty pilśniowej. Możliwość zawieszenia w pionie i poziomie.	3
13	Dozownik na mydło	co najmniej 11x10x27	Dozownik na mydło w płynie wykonany z tworzywa ABS malowanego na kolor aluminium satynowanego. Pojemność min. 1000ml, wizjer informujący o ilości mydła. Możliwość montażu na ścianie.	3
14	Pojemnik na ręczniki papierowe	co najmniej 26x12x27	Pojemnik na ręczniki papierowe w listkach, wykonany z tworzywa ABS malowanego na kolor aluminium satynowanego. Wymagana pojemność min. 500 szt. pojedynczych listków papieru, otwierany kluczem, wizjer informujący o ilości papieru.	3
15	Pojemnik na papier toaletowy	26x12x26	Pojemnik na papier toaletowy w rolkach JUMBO, wykonany z tworzywa ABS malowanego na kolor aluminium satynowanego. Otwierany kluczem, wizjer informujący o ilości papieru.	3
16	Lustro	co najmniej 60x50	Lustro prostokątne wykonane ze szkła gr. min. 4 mm, z możliwością zawieszenia w pionie. Narożniki ścięte pod kątem 45°.	3
17	Meble kuchenne	Zestaw	Meble kuchenne wykonane wg opisu mebli typ MBK. Zestaw składający się z: <ul style="list-style-type: none"> - z szafki dolnej szerokości 80cm zamykanej parą drzwi uchylnych z jedną półką w środku, - szafki dolnej zlewozmywakowej szerokość 80cm zamykanej parą drzwi uchylnych, nad szafkami blat 160x160x3,6. - dwie szafki wiszące szerokości 80cm, każda zamykana parą drzwi uchylnych z dwiema półkami w środku, - zlewozmywak jednokomorowy z ociekaczem wykonany ze stali nierdzewnej o strukturze lnu 	1
18	Rolety na okna dachowe		Roleta okienna materiałowa z prowadnicami do montażu na skrzydle okiennym, rurka nawojowa ukryta w kasecie, system napędowy na łańcuszek, materiał o wysokiej absorpcji światła w kolorze ciemny beż. Przed montażem rolety należy dokonać pomiarów z natury. Wymiary okna 78x160cm	8
19	Gablota informacyjna	co najmniej 100x70x4	Gablota wykonana z profilu aluminiowego zakończona plastikowymi narożnikami, drzwiczki z pleksi zamykane na zamek imbusowy. Tył gabloty wzmocniony blachą ocynkowaną. Powierzchnia korkowa lub tekstylna. możliwość powieszenia w poziomie.	1

OPIS TECHNICZNY WYPOSAŻENIA

I. MEBLE typu A

Meble wykonane z płyt wiórowych laminowanych dwustronnie o strukturze perełkowej o właściwościach antyrefleksyjnych. Wszystkie meble muszą posiadać atesty potwierdzające mechaniczne wymagania bezpieczeństwa wykonane przez niezależny organ, zgodnie z normami PN –EN bądź równoważnymi:

PN-EN 527-2 Stoły robocze i biurka,

PN-EN 14073-2 Meble biurowe – meble do przechowywania

PN-EN1335-2 Meble biurowe – Krzesła biurowe do pracy

PN-EN 13761 Meble biurowe – krzesła dla gości.

Dopuszczalna tolerancja w wymiarach brył +/- 20mm, pod warunkiem, że zmiana wymiarów nie spowoduje komplikacji funkcjonalnych

1. Biurka – typ A

Biurka wykonane z płyt meblowych wg opisu w pkt. I w kolorze wiśnia. Blaty o całkowitej grubości 28-32mm, oklejone listwą PCV o grubości min. 2mm w kolorze płyty. Podstawę stanowi stelaż płytowy na nogach o grubości 18-22mm, zakończonych stopkami plastikowymi umożliwiającymi poziomowanie. Błat nakładany na nogi. Nogi mocowane do blatu za pomocą złączy metalowych. Stoły wyposażone w zaczepy do poziomego i pionowego prowadzenia okablowania pod blatami oraz przepusty kablowe o średnicy 60mm.

2. Stoły – typ A

Stoły wykonane z płyt meblowych wg opisu w pkt. I w kolorze wiśnia. Blaty o całkowitej grubości 28-32mm, oklejone listwą PCV o grubości min. 2mm w kolorze płyty. Wsparte na nogach metalowych o średnicy 40-45mm zakończonych stopkami plastikowymi umożliwiającymi poziomowanie stołu. Nogi malowane w kolorze aluminium.

3. Szafy – typ A

Szafy wykonane z płyt meblowych wg opisu w pkt. I w kolorze wiśnia;

- 1) górne wieńce szaf wykonane z płyty laminowanej gr. min. 28mm,
- 2) korpusy szaf i półki wykonane z płyty laminowanej gr. min. 18mm,
- 3) plecy wykonane z płyty HDF gr. min. 3mm,
- 4) wieńce szaf, drzwiczki oraz lica szuflad wykończone PCV gr. min. 2mm, pozostałe elementy wykończone PCV gr. min. 0,5mm, PCV w kolorze płyty meblowej.

Uchwyty metalowe z satynowym wykończeniem powierzchni, rozstaw 90-110mm. Drzwiczki uchylne mocowane na zawiasach puszkowych z samodociąganiem. W układach dwudrzwiowych, jedno ze skrzydeł drzwiowych wyposażone w listwę przemykową plastikową z gumową uszczelką, utrudniającą wnikanie kurzu do wnętrza. Drzwiczki zamykane na zamki patentowe.

Korpus łączony na złącza metalowe. Półki na akta wsparte na systemie podpórek samozaciskowych. Podpórki złożone z tworzywowej części osadzonej w półce oraz metalowo – tworzywowego trzpienia trwale mocowanego w korpusie szafy. Sposób mocowania półek zapobiega ich przypadkowemu wysunięciu się, a także zwiększa sztywność korpusu.

4. Kontenery – typ A

- 1) płyta meblowa wg opisu w pkt. I w kolorze wiśnia,
- 2) korpus z płyty meblowej gr. min. 18 mm oklejone listwą PCV grubości min. 0,5mm w kolorze płyty,
- 3) blaty i fronty wykończone PCV gr. min. 2mm,
- 4) szuflady mocowane na prowadnicach metalowych,
- 5) zamknięcie na zamek centralny, uchwyty metalowe z satynowym wykończeniem powierzchni, rozstaw 90-110mm.

II. MEBLE typu MBK

Meble wykonane z płyt meblowych: wiórowych laminowanych dwustronnie. Dopuszczalna różnica w gabarytach brył to +/- 20mm pod warunkiem, że zmiana wymiarów nie spowoduje komplikacji

funkcjonalnych. Meble muszą posiadać atesty potwierdzające mechaniczne wymagania bezpieczeństwa wykonane przez niezależny organ, zgodnie z normą PN –EN 14749 bądź równoważną.

1. Meble kuchenne – typ MBK

Szafki wykonane z płyt meblowych wg opisu dla mebli typu MBK. Szafki dolne wysokości min. 80cm, głębokości 53cm, na stopkach wys. 10cm z regulacją wysokości, wykończone z góry blatami postformingowymi gr. min. 28mm oraz wyposażone w demontowany cokół. Blaty wykończone listwowaniem przy ścianach za pomocą listwy plastikowo – silikonowej.

Szafki górne wysokości min. 72cm, głębokości 32cm, mocowane do ściany na zawieszkach regulowanych za pośrednictwem szyny metalowej. Korpusy z płyty meblowej gr. 18mm, wykończone PCV gr. min.0,5mm, plecy wykonane z płyty HDF 3mm.

Fronty mebli wykonane z płyty meblowej gr. 18mm wykończonej ABS grubości 2mm, mocowane na zawiasach metalowych, puszkowych.

Płyty meblowe w kolorze wiśnia, blaty postformingowe w kolorze grafitowym, uchwyty metalowe z satynowym wykończeniem powierzchni, rozstaw 90-110mm.

Meble należy wykonać dopasowując je funkcjonalnie i wymiarowo do przeznaczonych dla nich pomieszczeń. Należy także wmontować w meble dedykowany sprzęt AGD oraz zlewozmywak z podłączeniem do mediów.

III. FOTELE I KRZESŁA

1. Krzesło obrotowe

Krzesło pracownicze – obrotowe. Siedzisko i oparcie miękkie tapicerowane tkaniną. Plecy oparcia pokryte plastikową osłoną w kolorze czarnym. Wysokość oparcia min. 560mm. Regulowane w pionie podłokietniki, wyposażone w nakładki z miękkiego poliuretanowego tworzywa o wysokości min. 205mm. Podstawa krzesła wykonana z polerowanego aluminium o średnicy zewnętrznej 690-720mm, malowanego proszkowo, wyposażona w samohamowne kółka. Krzesło wyposażone w dynamiczny mechanizm ruchowy, umożliwiający synchroniczną regulację kąta pochylenia oparcia i siedziska w stosunku 2:1, gwarantujący nieskrępowany ruch użytkownika podczas pracy. Krzesło powinno posiadać także funkcję umożliwiającą szybkie i wygodne dostosowanie wysokości oparcia i podparcia lędźwi do wzrostu użytkownika a także płynnie regulowaną wysokość siedziska za pomocą podnośnika pneumatycznego. Wysokość siedziska: 430-560mm Kolor tapicerki krzesła – brązowy. Krzesło musi posiadać atest wytrzymałościowy w zakresie bezpieczeństwa użytkowania wg normy PN – EN 1335 z wynikiem pozytywnym wydany przez niezależny organ certyfikujący.

2. Krzesło

Krzesło konferencyjne na czterech nogach. Rama siedziska i oparcia wykonana z owalnego profilu min. 30x15mm malowanego w kolorze aluminium. Siedzisko i oparcie tapicerowane pianką tapicerską oraz tkaniną z włókna syntetycznego – w kolorze brązowym. Plecy oparcia pokryte plastikową osłoną w kolorze czarnym. Krzesło można składać w stos, minimum 10 sztuk. Krzesło musi posiadać atest wytrzymałości w zakresie bezpieczeństwa użytkowania wg normy PN-EN 1335 z wynikiem pozytywnym, wydanym przez niezależny organ certyfikujący.

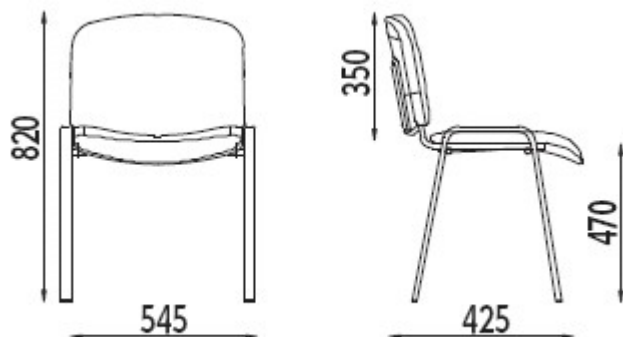

(pieczęć firmowa wykonawcy)

OFERTA

Data

Wykonawca/Wykonawcy

Adres do korespondencji:

Tel./faks, e-mail

Nawiązując do ogłoszenia o przetargu nieograniczonym na dostawy pn. „Dostawa wyposażenia do Centrum Informacji Turystycznej w Bisztynku”, proponujemy wykonanie zamówienia

za łączną cenę (netto)

słownie:

podatek VAT 23 % kwota

łączna cena (brutto)

słownie :

1. Oświadczamy, że zapoznaliśmy się ze specyfikacją istotnych warunków zamówienia oraz zdobyliśmy konieczne informacje do przygotowania oferty i wszystkie warunki przyjmujemy bez zastrzeżeń, a także podpiszemy umowę, której istotne postanowienia określone zostały w dziale. 16 SIWZ.

2. Oświadczamy, że uważamy się za związanych niniejszą ofertą na czas wskazany w specyfikacji istotnych warunkach zamówienia”, tj. 30 dni.

3. Wadium w kwocie..... słownie.....

zostało wniesione w dniu w formie

Zwrotu wadium (w przypadku wpłaty przelewem na konto) należy dokonać na konto (nazwa firmy w przypadku konsorcjum)

w:nr.....

4. Załącznikami do niniejszej oferty są:

- 4.1. zestawienie cenowe oferowanego wyposażenia
- 4.2. oświadczenie o spełnianiu warunków określonych w art. 22 ust 1 ustawy pzp – zał. nr 4
- 4.3. oświadczenie o braku podstaw do wykluczenia z powodu niespełniania warunków, o których mowa w art. 24 ust. 1 ustawy pzp – zał. nr 5
- 4.4. oświadczenie o udziale podwykonawców w realizacji przedmiotu zamówienia – zał. nr 6
- 4.5. wykaz wykonanych dostaw w okresie ostatnich 5 lat przed upływem terminu składania ofert, a jeżeli okres prowadzenia działalności jest krótszy – w tym okresie, odpowiadających swoim zakresem dostawą wyposażenia do budynków użyteczności publicznej z podaniem daty i miejsca wykonania oraz załączeniem dokumentów potwierdzających, że dostawy te zostały wykonane należycie – zał. nr 7
- 4.6. aktualny odpis z właściwego rejestru, wskazujące osoby upoważnione do dokonywania czynności prawnych, wystawione nie wcześniej niż 6 miesięcy przed upływem terminu składania ofert,
- 4.7. zaświadczenie o niezaleganiu z uiszczaniem składek na ubezpieczenie zdrowotne i społeczne
- 4.8. zaświadczenie o niezaleganiu z uiszczaniem podatków i opłat na rzecz Urzędu Skarbowego,
- 4.9. polisa, a w przypadku jej braku inny dokument potwierdzający, że Wykonawca jest ubezpieczony od odpowiedzialności cywilnej w zakresie prowadzonej działalności gospodarczej.

..... dnia

.....
(podpis Wykonawcy lub osoby/osób uprawnionych do reprezentowania Wykonawcy)

Zestawienie cenowe wyposażenia

Lp.	Nazwa produktu	Jedn. miary	Ilość	Cena jednostkowa netto	Wartość netto	Wartość brutto
1.	Krzesło obrotowe	szt.	4			
2.	Krzesło	szt.	36			
3.	Biurko narożne – zestaw	szt.	4			
4.	Szafa aktowa	szt.	8			
5.	Szafa aktowa - biblioteczka	szt.	1			
6.	Stół konferencyjny	szt.	6			
7.	Stolik (ława) okolicznościowy	szt.	1			
8.	Stolik świetlicowy	szt.	1			
9.	Komoda	szt.	5			
10.	Szafka socjalna	szt.	1			
11.	Wieszak wolnostojący	szt.	6			
12.	Tablica informacyjna	szt.	3			
13.	Dozownik na mydło	szt.	3			
14.	Pojemnik na ręczniki papierowe	szt.	3			
15.	Pojemnik na papier toaletowy	szt.	3			
16.	Lustro	szt.	3			
17.	Meble kuchenne	kpl.	1			
18.	Rolety na okna dachowe	szt.	8			
19.	Gablota informacyjna	szt.	1			

Podsumowanie:

CAŁKOWITA WARTOŚĆ NETTO (ZŁ)	
PODATEK VAT (ZŁ)	
CAŁKOWITA WARTOŚĆ BRUTTO (ZŁ)	

.....

.....

(nazwa i adres, Wykonawcy)

**OŚWIADCZENIE O SPEŁNIANIU WARUNKÓW UDZIAŁU W POSTĘPOWANIU
OKREŚLONYCH W ART. 22 UST 1 PRAWA ZAMÓWIEŃ PUBLICZNYCH**

Przystępując do postępowania o udzielenie zamówienia publicznego prowadzonego w trybie przetargu nieograniczonego na dostawy pn. „**Dostawa wyposażenia do Centrum Informacji Turystycznej w Bisztynku**” w imieniu Wykonawcy wskazanego powyżej oświadczam/y, że spełniam/y warunki, określone w art. 22 ust. 1 ustawy z dnia 29 stycznia 2004 r. – Prawo zamówień publicznych tekst jednolity: (Dz. U. z 2010r. nr 113, poz. 759 ze zm.) dotyczące:

- 1) posiadania uprawnień do wykonywania określonej działalności lub czynności, jeżeli przepisy prawa nakładają obowiązek ich posiadania;
- 2) posiadania wiedzy i doświadczenia;
- 3) dysponowania odpowiednim potencjałem technicznym oraz osobami zdolnymi do wykonania zamówienia;
- 4) sytuacji ekonomicznej i finansowej.

.....

(miejscowość, dnia)

.....

(podpis Wykonawcy lub osoby/osób uprawnionych do reprezentowania Wykonawcy)

.....
.....
(nazwa i adres, Wykonawcy)

**OŚWIADCZENIE O BRAKU PODSTAW DO WYKLUCZENIA Z POSTĘPOWANIA
W OKOLICZNOŚCIACH O KTÓRYCH MOWA
W ART. 24 PRAWA ZAMÓWIEŃ PUBLICZNYCH**

Przystępując do postępowania o udzielenie zamówienia publicznego prowadzonego w trybie przetargu nieograniczonego na dostawy pn. „**Dostawa wyposażenia do Centrum Informacji Turystycznej w Bisztynku**” w imieniu Wykonawcy wskazanego powyżej oświadczam/y, że nie podlegam/y wykluczeniu na podstawie art.24 ust 1 i 2 ustawy z dnia 29 stycznia 2004 r. – Prawo zamówień publicznych tekst jednolity: (Dz. U. z 2010r. nr 113, poz. 759 ze zm.).*

.....
(miejsowość, dnia)

.....
(podpis Wykonawcy lub osoby/osób uprawnionych do reprezentowania Wykonawcy)

.....
.....
(nazwa i adres, Wykonawcy)

**WYKAZ CZĘŚCI ZAMÓWIENIA, KTÓRE WYKONAWCA ZAMIERZA
POWIERZYĆ PODWYKONAWCOM**

Przystępując do postępowania o udzielenie zamówienia publicznego prowadzonego w trybie przetargu nieograniczonego na dostawy pn. „**Dostawa wyposażenia do Centrum Informacji Turystycznej w Bisztynku**” w imieniu Wykonawcy wskazanego powyżej oświadczam/y, że niżej wymienione części zamówienia zamierzam/y powierzyć podwykonawcom:

1	
2	
3	

.....
(miejsowość, dnia)

.....
(podpis Wykonawcy lub osoby/osób uprawnionych do reprezentowania Wykonawcy)

.....

.....

(nazwa i adres, Wykonawcy)

**WYKAZ WYKONANYCH DOSTAW WYPOSAŻENIA MEBLOWEGO
W OKRESIE OSTATNICH 5 LAT PRZED UPŁYWEM TERMINU
SKŁADANIA OFERT O UDZIELENIE ZAMÓWIENIA,
ODPOWIADAJĄCYCH SWOIM RODZAJEM DOSTAWOM STANOWIĄCYM
PRZEDMIOT ZAMÓWIENIA**

Przystępując do postępowania o udzielenie zamówienia publicznego prowadzonego w trybie przetargu nieograniczonego na dostawy pn. „**Dostawa wyposażenia do Centrum Informacji Turystycznej w Bisztynku**” w imieniu Wykonawcy wskazanego powyżej oświadczam/y, że w okresie ostatnich 5 lat wykonałem/wykonaliśmy następujące dostawy, odpowiadające swoim rodzajem dostawom, stanowiącym przedmiot zamówienia:

Nazwa zadania	Nazwa zamawiającego	Wartość całkowita zamówienia	Wartość wykonanych dostaw	Termin rozpoczęcia i zakończenia zadania

.....

(miejsowość, dnia)

.....

(podpis Wykonawcy lub osoby/osób uprawnionych do reprezentowania Wykonawcy)