

Podłączenie zestawu do sieci zewnętrznej

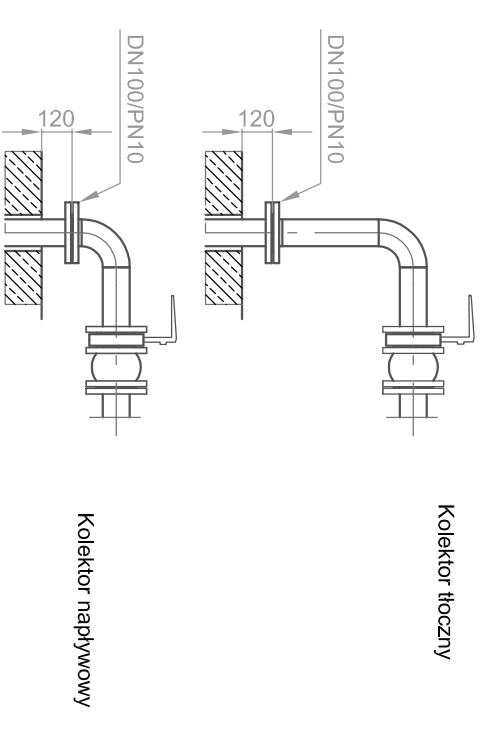

Budowa stacji podnoszenia ciśnienia dla wsi Dylewo
Inwestor: Gmina Grunwald z siedzibą w Gierzwaldzie
14-107 Gierzwald
Zabudowa zestawu hydroforowego
ZHE.0.04.2.3199.9 + OPE.5.02 + OT50
w kontenerze 3,5 x 2,44 x 2,85 m

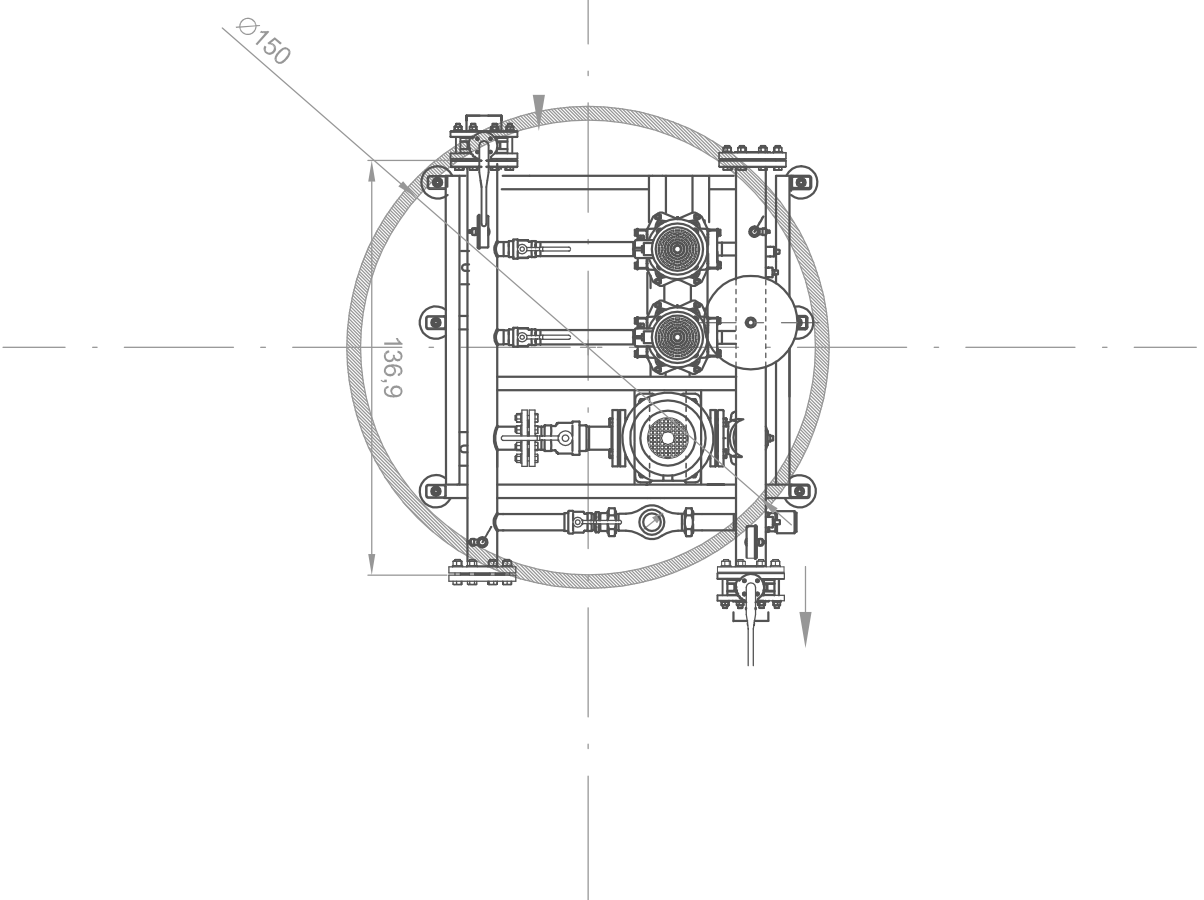

Inwestor:		Wykonawca:	
Gmina Bisztynek ul. T. Kościuszki 2 14-230 Bisztynek		Projektowanie i Nadzór PIN Andrzej Wygonowski 14-100 Ostroda ul. Wyspiańskiego 44 tel. 89 646 63 82	
Projektował:	Imię Nazwisko mgr inż. Andrzej Konopk	Nr uprawnień	Podpis
Opracował:	Andrzej Wygonowski	222/89/OL	
Bratrzy:	Budowlana + Sanitarna	Faza: Proj. Budowlany	Data: 06.2016 r.
Projekt:	Budowa stacji podnoszenia ciśnienia Bisztynek ul. Kolejowa dz. 154/4		
Rysunek:	Projekt technologiczny zabudowy zestawu		Nr rysunku: ZH-1